

KOHOUT TLAKOMĚROVÝ ZKUŠEBNÍ UCPÁVKOVÝ TP ČEP - NÁTRUBKOVÁ PŘÍPOJKA

PN 25 DN3

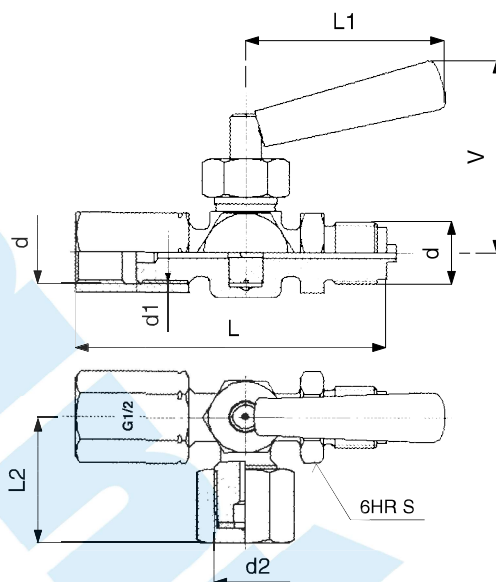

Přípojovací a stavební rozměry

d	d1	d2	L	L1	L2	V	S	kg	Objednací číslo
M 20 × 1,5	M 20 × 1,5LH	M 20 × 1,5	80	64	42,5	65	27	0,40	121 0283
G 1/2	G 1/2LH	M 20 × 1,5	80	64	42,5	65	27	0,40	121 0281

Použití

Pro připojení tlakoměru a zkušebního tlakoměru s plochým těsněním. Kohout není způsobilý k regulaci. Kohout lze použít pro neagresivní plynná média.

Teplota [°C]	Tlak [MPa]
60	2,5

Technický popis

Těleso kohoutu je kované. Tlakoměrový kohout je armatura sloužící k uzavření průtoku provozní látky. Boční vstup slouží k připojení zkušebního tlakoměru nebo k odvodušňování tlakoměru a profukování přípojky. Na kuželu jsou vyznačeny rýhy udávající směr vrtání pro obsluhu kohoutu. Pokud by došlo v provozu u kohoutu k netěsnosti ucpávky je nutno dotáhnout ucpávkovou maticí, případně doplnit nebo vyměnit ucpávkové těsnění.

Materiál

Těleso, kužel, příruba mosaz
Přípojka, matice automatová ocel, povrchová úprava
Rukojeť plast

Zkoušení

Kohout je zkoušen podle ČSN 13 3060, část 2.

Ovládání

Rukojetí.

Montáž

Kohout lze namontovat v libovolné poloze. Ve vodorovné poloze doporučujeme dát kohout rukojetí nahoru. Těleso je nutno při montáži nastavit tak, aby při případném profukování a odvodušňování nemohlo dojít ke zranění obsluhy provozní látkou.

Připojení

Pomocí čepu a nátrubkové přípojky. Přípojovací a stavební rozměry jsou uvedeny v tabulce.

Objednávání

Nutné údaje pro objednávku:

- jmenovitý tlak PN
- připojení
- provozní látka
- skutečná maximální teplota pracovní látky [°C]
- skutečný maximální přetlak [MPa]

KL MX 310.003.04

10/2020

Odvzdušnění

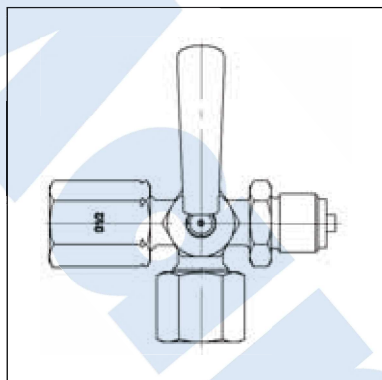

směr proudění ←
nulová poloha,
přívod uzavřen

Vypouštění

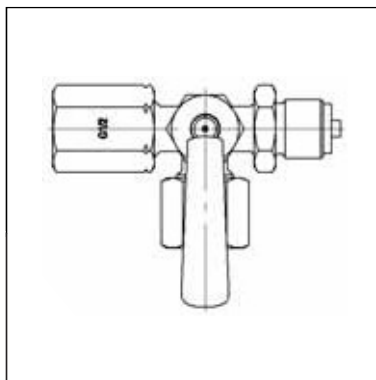

směr proudění ←
tlakoměr uzavřen, přívod otevřen
provozní tekutina uniká ven

Provoz

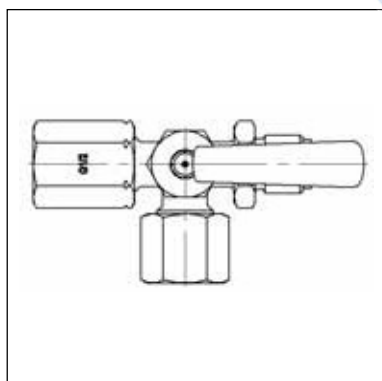

směr proudění ←
tlakoměr pod tlakem
přívod otevřen

Zkoušení

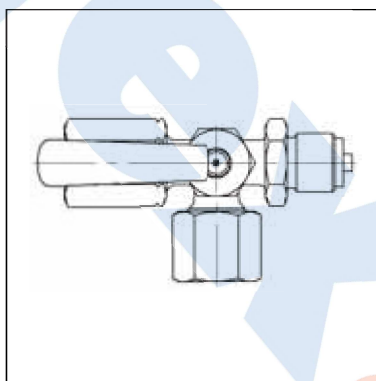

směr proudění ←
tlakoměr i zkušební tlakoměr pod tlakem
přívod otevřen

MX 310.003.04
10/2020

str. 54a 6

Mantex si vyhrazuje právo změny výrobků a jejich specifikace bez předchozího upozornění.

MX 201030